







|                                   |                    |
|-----------------------------------|--------------------|
| RYOBI ART WORK                    |                    |
| Art Part No.:                     | 987000-506 Rev. 00 |
| Where Used:                       | 987000-506         |
| Refer to Drawings for Dimensions. |                    |
| Material: 60lb. Stock Paper.      |                    |
| Color: Lift-off Lemon Yellow.     |                    |

## FRONT

**⚠ WARNING:** This Engine Starting Procedure is not a substitute for reading the operator's manual. To reduce the risk of injury, user must read and understand operator's manual before using this product.

# ENGINE STARTING PROCEDURE

- 1  50:1 Ratio = Mix 2.6 oz 2-cycle lubricant with 1 gallon of fresh gasoline in separate gas container. SHAKE. Pour into fuel tank.
- 2  DISENGAGE cruise control to idle.
- 3  Slowly press the PRIMER BULB 7x.
- 4  DO NOT ENGAGE handle while starting.
- 5  SET choke to "START" position.
- 6  Pull starter rope until engine runs.
- 7  ENGAGE trigger to operate.

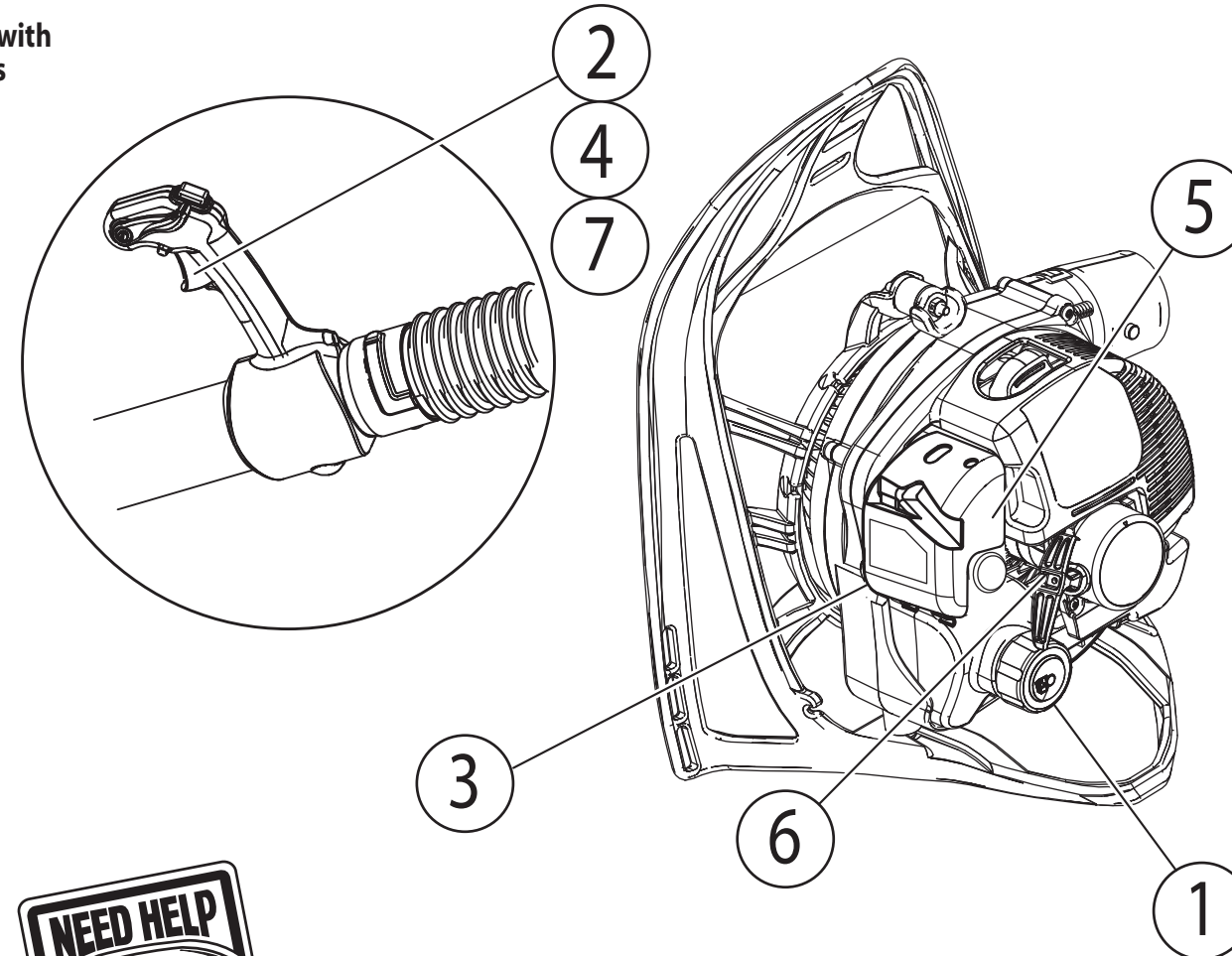

### To Stop:

-  PRESS and HOLD switch until engine stops



For any questions about operating or maintaining your product, call the Black Max Help Line! Your product has been fully tested prior to shipment to ensure your complete satisfaction. Troubleshooting tips are also available in your operator's manual. For additional registration instruction, refer to operator's manual.







|                                   |         |
|-----------------------------------|---------|
| RYOBI ART WORK                    |         |
| Art Part No. : 987000-506         | Rev. 00 |
| Where Used : 987000-506           |         |
| Refer to Drawings for Dimensions. |         |
| Material: 60lb. Stock Paper.      |         |
| Color: Lift-off Lemon Yellow.     |         |

**BACK**

**▲ AVERTISSEMENT :** Cette procédure de démarrage du moteur n'est pas un substitut au manuel d'utilisation, qu'il importe de lire. Pour réduire les risques de blessures, l'utilisateur doit lire et veiller à bien comprendre le manuel d'utilisation avant d'employer ce produit.

**▲ ADVERTENCIA:** Comprender el Procedimiento de arranque del motor no equivale a leer el manual del operador. Para reducir el riesgo de lesiones, el usuario debe leer y comprender el manual del operador antes de usar este producto.

# Procédure de démarrage du moteur Procedimiento de arranque del motor

- 1  **Rapport de 50:1 = Mélanger 2,6 oz de lubrifiant 2 temps et 1 gallon d'essence fraîche dans un jerrycan séparé. AGITER. Verser dans le réservoir.**  
**Proporción de 50:1 = Mezcle 2.6 onzas de lubricante para motor de dos tiempos con 1 galón de gasolina fresca en un recipiente para gasolina separado. AGÍTELO. Vierta la mezcla en el tanque de combustible.**
- 2  **DÉSENGAGER le régulateur de vitesse pour mettre au ralenti.**  
**QUITE el control de crucero para dejarlo en marcha lenta.**
- 3  **Appuyer lentement 7 fois sur la POIRE D'AMORÇAGE.**  
**Oprima lentamente siete veces la bomba de cebado.**
- 4  **NE PAS ENGAGER la poignée lors du démarrage.**  
**NO ACCIONE la manija durante el arranque.**
- 5  **METTRE le volet de départ en position << START >> (démarrage).**  
**PONGA el anegador en la posición " START " (arranque).**
- 6  **TIRER le cordon du lanceur jusqu'à ce que le moteur démarre.**  
**TIRE de la cuerda del arrancador hasta que funcione el motor.**
- 7  **ENGAGER la gâchette pour actionner.**  
**ACCIONE la gatillo para maniobrar la unidad.**

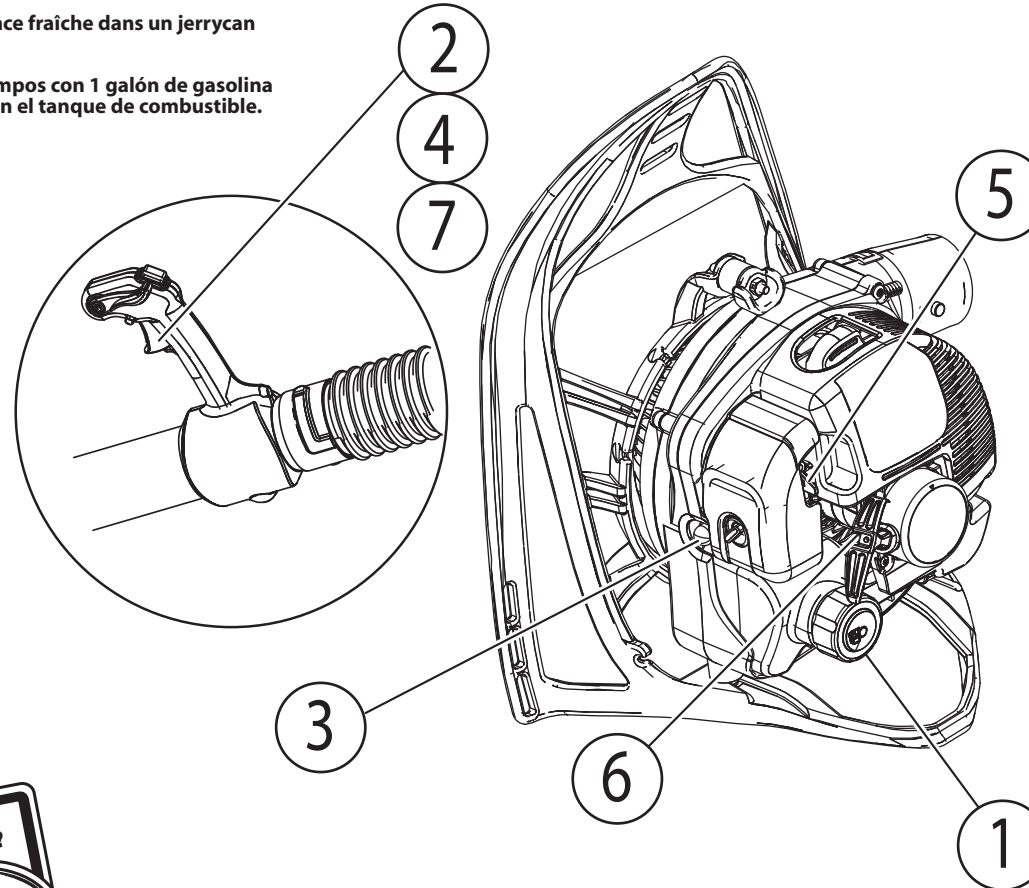

**Pour arrêter:  
Para apagar:**



Maintenir le commutateur enfoncé jusqu'à ce que le moteur s'arrête.

Oprima y no suelte el interruptor hasta que se detenga el motor.

Pour toute question concernant l'utilisation ou l'entretien du produit, appeler le service d'assistance téléphonique Black Max! ¡Si tiene preguntas sobre el funcionamiento o el mantenimiento del producto, llame al teléfono de atención al consumidor de Black Max!

Ce produit a été entièrement testé avant expédition pour assurer la complète satisfaction de l'utilisateur. Este producto ha sido probado enteramente antes de embarcarse para asegurar la completa satisfacción del consumidor.

Le manuel d'utilisation donne des conseils pour le dépannage. El manual del operador ofrece sugerencias para la solución de problemas

Pour plus d'information sur l'enregistrement, consulter le manuel de l'utilisateur. Para ver las instrucciones de registro adicionales, consulte el manual del operador.